

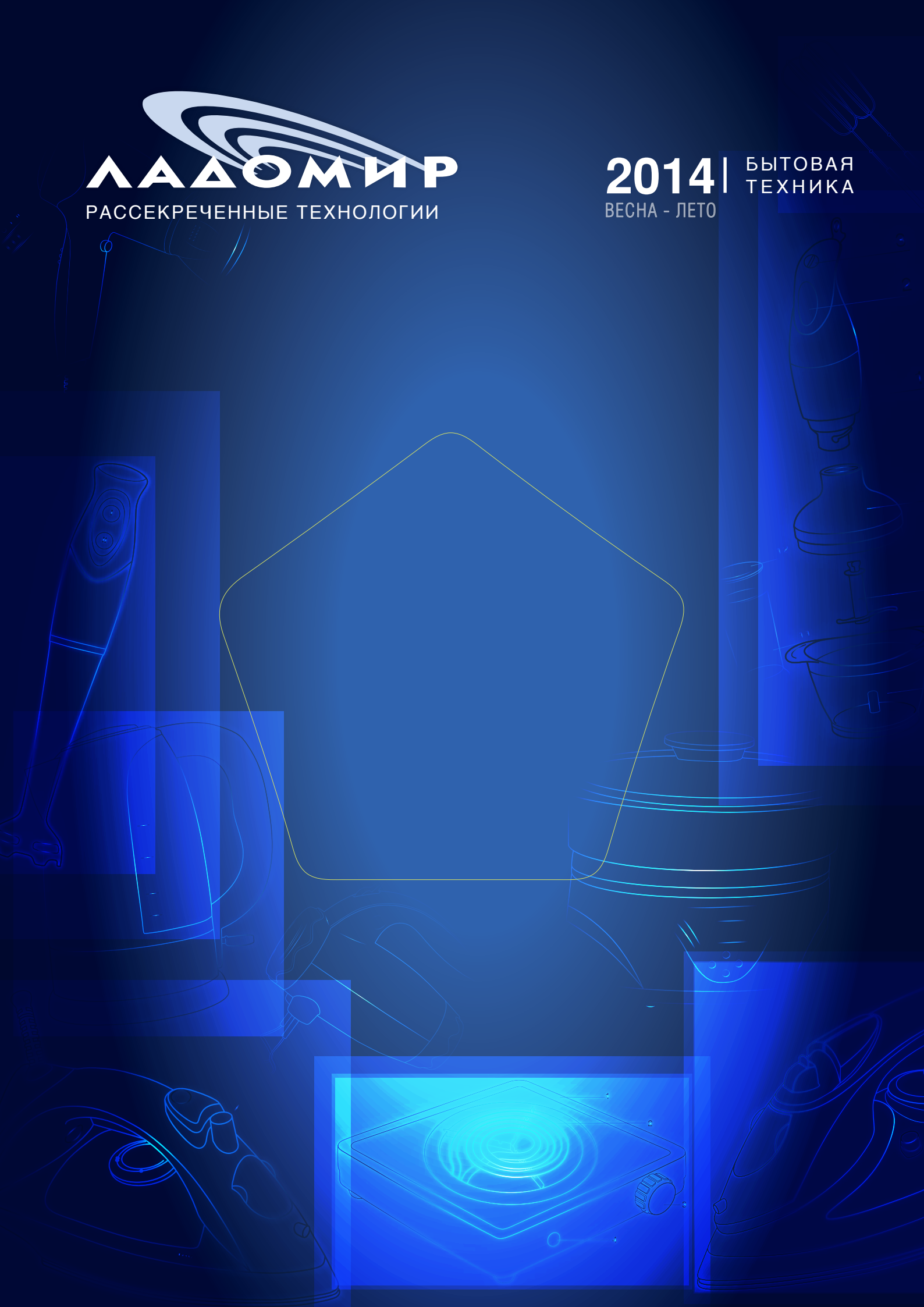

**ЛАДОМИР**  
РАСЕКРЕЧЕННЫЕ ТЕХНОЛОГИИ

**2014** | БЫТОВАЯ  
ТЕХНИКА  
ВЕСНА - ЛЕТО



# ЛАДОМИР

РАСЕКРЕЧЕННЫЕ ТЕХНОЛОГИИ

## Традиционное качество изделий Ладомир

- Каждое готовое изделие проходит 100% заводскую проверку, осуществляемую с использованием проверенных временем технологий и методик приемки военной техники, поэтому попадание бракованной продукции Ладомир к потребителю практически невозможно.
- Проверка надежности и гарантия качества готовой бытовой техники Ладомир, обеспечивается собственной уникальной системой многоступенчатого 100% контроля качества.
- Многолетняя статистика авторизованных сервисных центров, а также профессиональные отзывы наших дистрибьюторов, отмечающих действительно минимальный процент брака бытовой техники Ладомир среди аналогичных товаров других брендов, подтверждают надежность нашей системы 100% контроля качества готовой продукции.
- Благодаря высокому качеству техники и 100% проверке каждого изделия на заводах в России, Ладомир гарантирует безотказную работоспособность своих изделий.



# Содержание

Рассекреченные технологии .....	6
Лунный город.....	7
Дистрибьюторы ЛАДОМИР .....	7
Сервисные центры ЛАДОМИР.....	8
Рекламная поддержка оптовиков .....	8
Реклама для конечного потребителя .....	9
Участие в специализированных выставках.....	12
Спонсорская реклама.....	13
Рекламная поддержка магазинов .....	14
ЭЛЕКТРОСОКОВЫЖИМАЛКИ.....	16
БЛЕНДЕРЫ.....	17
ЭЛЕКТРОКОФЕМОЛКИ .....	20
КУХОННЫЕ КОМБАЙНЫ.....	22
МУЛЬТИВАРКИ.....	26
МЯСОРУБКА .....	28
МИКСЕРЫ.....	29
ПАРОВАРКИ.....	33
ЭЛЕКТРОЧАЙНИКИ.....	36
ЭЛЕКТРОПЛИТКИ.....	48
ЭЛЕКТРОУТЮГИ.....	50
ПАРОВЫЕ СТАНЦИИ.....	59
ЭЛЕКТРОВЕНТИЛЯТОРЫ .....	61
РАДИАТОРЫ.....	64
ЭЛЕКТРОФЕНЫ.....	66
ЭЛЕКТРОЩИПЦЫ.....	71
ЭЛЕКТРОБРИТВЫ .....	75
МАШИНКИ ДЛЯ СТРИЖКИ ВОЛОС .....	81
НОЖЕТОЧКИ .....	82
СЕРВИСНЫЕ ЦЕНТРЫ.....	84

# Рассекреченные технологии

**Только бытовая техника ЛАДОМИР проходит тестирование с применением технологий и методик приемки военной техники**



1. В отличие от обычной выборочной проверки, техника ЛАДОМИР проходит 100% проверку
2. Выборочный контроль качества материалов:
  - испытание на механические динамические свойства (в соответствии ГОСТ 20812-83 и ГОСТ 25.506-85)
  - анализ на химический состав (в соответствии с ГОСТ 5949-75, ГОСТ 22648-77)
3. Проверку узлов и деталей каждого изделия
  - визуальный осмотр на наличие видимых повреждений (сколов, царапин, трещин и т.п.) или загрязнений по ГОСТ 27570.11
  - контроль всех деталей и узлов на соответствие стандартам допусков (согласно ГОСТ 25346-90)
4. Тестирование электрической безопасности каждого изделия
  - проверка сопротивления изоляции между закороченной вилкой шнура и доступными металлическими частями или корпусом изделия (в соответствии с ГОСТ 27570.11);
  - проверка на высоковольтной пробойной установке электрической прочности изоляции изделия (в соответствии с ГОСТ 14087-82) путем приложения испытательного напряжения (500 - 3750 В) в течение 1-3 минут между закороченной вилкой шнура и фольгой, наложенной на корпус при включенном изделии;
  - проверка, потребляемого изделием тока на соответствие заявленным характеристикам (по ГОСТ 27570.11)
5. Прием-сдаточные испытания каждого готового изделия
  - проверка работы изделия во всех предусмотренных режимах (от 30 сек. до 48 часов на режим – в зависимости от типа изделия). Наличие перебоев в работе двигателя и других узлов и деталей изделия, а также посторонних запахов и шумов не допускается
  - испытание на отсутствие течи
  - испытание на устойчивость и механическую опасность
  - испытание устройства автоматического отключения изделия
  - проверка работы в условиях перегрузки (в соответствии с ГОСТ 27570.11)

# Лунный город

## Технологии ЛАДОМИР разрабатывались для внеземных условий

Российская космонавтика никогда не оставляла планов покорения Космоса. Одним из таких грандиозных проектов является создание Лунного города – новейшей научно-исследовательской базы для отечественной космонавтики. Речь идет о размещении на Луне вахтового лагеря для космонавтов, где они смогут длительное время жить и отдыхать в куда более комфортабельных условиях, чем на орбитальных станциях, и, конечно, работать. Принципиально другие значения гравитации, температуры, светимости, отсутствие атмосферы — уникальные условия для опытов и экспериментов, которые невозможно создать на Земле. Как обустроить так далеко от дома уютное, именно земное жилище, располагающее к работе, отдыху, размышлениям?

Как продлить пребывание в нем на годы? Решение оказалось простым — весь быт, интерьер, внешний облик приборов, даже утвари во всем должен походить на привычный земной. Задание на разработку бытовой техники — обычной, даже консервативной с виду, но с космической «начинкой» было дано почти трем десяткам самых передовых предприятий и институтов ВПК. Научно-исследовательские и опытно-конструкторские работы велись на основе самых передовых технологий двойного назначения. Для их производства были возведены специальные цеха, оснащенные уникальным оборудованием.

Сегодня на основе этих рассекреченных технологий мы создаем бытовую технику ЛАДОМИР.

## Дистрибьюторы Ладомир

### Преимущества дистрибьютеров ЛАДОМИР:

- своевременные поставки продукции ЛАДОМИР на основе предварительного заказа;
- отсрочки платежей;
- каждая отгрузка техники Ладомир, сопровождается набором POSM материалов: wobлеры, шелфтокеры, пакеты, плакаты. Однако для наших клиентов всегда существует дополнительная возможность запросить бесплатное POSM оборудование через специальную форму на сайте Ладомир: [www.ladomir.ru/shop\\_reg/](http://www.ladomir.ru/shop_reg/) или отправив письменную заявку: 111555, а/я «Ладомир, Москва.
- продукция по гибкой системе скидок;
- возможность согласования рекламных мероприятий, а также сроков и объемов выпуска рекламной продукции;
- гарантийное сервисное обслуживание товаров ЛАДОМИР на всей территории России

### Станьте дистрибьютором в Вашем регионе

- оставив заявку на сайте [www.ladomir.ru/distr\\_reg](http://www.ladomir.ru/distr_reg)
- позвонив по телефону 8-800-100-46-33 (звонок бесплатный)
- отправив письмо по адресу: 111 555, г. Москва, а/я «ЛАДОМИР»



## Сервисные центры Ладомир\*

- Гарантированное сервисное обслуживание товаров ЛАДОМИР осуществляется на всей территории России
- ЛАДОМИР берет на себя решение всех вопросов, связанных с сервисным обслуживанием.
- Если в Вашем городе нет сервисного центра ЛАДОМИР, мы в течение 2 недель откроем сервисный центр ЛАДОМИР по Вашему запросу и рекомендации.

\* Список действующих сервисных центров на стр. 82.

## Рекламная поддержка оптовиков

- Реклама в регионах  
— ЛАДОМИР проводит региональную рекламную поддержку марки: щитовая реклама
- Информационная поддержка  
— ЛАДОМИР каждый месяц оповещает о новинках, акциях и сезонных товарах
- Рекламные листовки и плакаты ЛАДОМИР всегда есть у дистрибьюторов
- Каждая поставка продукции ЛАДОМИР сопровождается рекламой на групповой таре



## Рекламная поддержка магазинов

- Вместе с техникой ЛАДОМИР в магазины поступают бесплатные POSM-материалы
- Регулярное оповещение магазинов о сезонных товарах, новинках, акциях
- Магазины регистрируются на сайте [www.ladomir.ru/shop\\_reg](http://www.ladomir.ru/shop_reg)



# Реклама для конечного потребителя

## Наружная реклама

- На улицах Москвы и других городов России размещаются рекламные билборды Ладомир по веерной программе



## Акции и розыгрыши

- Еженедельный розыгрыш призов Ладомир. Каждую среду в 12:00 происходит розыгрыш призов среди покупателей бытовой техники Ладомир. Розыгрыш производится по отрывным талонам, которые прилагаются к каждой единице нашей техники вместе с сертификатом качества.



Образец отрывного талона





## Реклама в федеральной прессе

- Регулярно в газете МК «бульвар» выходят информационно-рекламные модули Ладомир. (тираж 250'000 экз)

## Рекламная кампания ЛАДОМИР по центральному телевидению (канал ТВЦ)



- Ладомир выступил генеральным спонсором телевизионного кулинарного шоу «Барышня и кулинар» на канале ТВЦ, ведущие программы — Михаил Плотников и Анна Семенович.

## Уникальная концепция размещения на ТВ

- На протяжении цикла передач в рамках проекта кулинарного шоу были продемонстрированы более 100 рекламных видеороликов. Каждый представленный в эфире кулинарного шоу ролик обладает своим индивидуальным содержанием и аудио рядом, и не повторяется более одного раза. Звуковое оформление основано на обыгрывании известной фразы: «Природа создала продукты разными, Ладомир уравнил». Видео ролики транслируются в проекте открывая рекламные блоки и закрывают их.



## Интернет реклама

- Регулярное обновление сайта [www.ladomir.ru](http://www.ladomir.ru)
- На специализированных порталах запущена ротация медийно-рекламных банеров. Банеры изготовлены в стиле телевизионных рекламных роликов Ладомир, также основанных на слогане видеороликов для телевизионной рекламы — «Природа создала продукты, разными, Ладомир уравнил».



## Участие в специализированных выставках

- Участие в выставке «Консумэкспо»

Выставка проводится под патронатом Торгово-промышленной палаты Российской Федерации и Правительства Москвы. В выставке участвуют крупнейшие производители, дистрибьюторы и ритейлеры рынка товаров для дома.



- Участие в выставке «Household expo»

HouseHold Expo специализированная выставка посуды, подарков, хозяйственных товаров и товаров для дома высокого качества от ведущих мировых производителей.



Стенд ТМ ЛАДОМИР

## Спонсорская реклама

- Ладомир является спонсором Хоккейного клуба «Спартак» Москва. Для проведения всевозможных акций и розыгрышей клуба предоставляются лучшие разработки техники Ладомир. На всех играх сезона, бытовая техника Ладомир торжественно вручается победителям конкурсов ХК «Спартак» на основной арене ЛД «Сокольники».
- Реклама Ладомир размещена на бортах ЛД «Сокольники».



**СПАРТАК**  
[WWW.SPARTAK.RU](http://WWW.SPARTAK.RU)

Игра Спартак - Авангард



# Рекламная поддержка магазинов

Мы организуем бесплатную рекламную поддержку магазинов, реализующих товары торговой марки Ладомир. Реклама магазинов носит направленный региональный характер и комплексно реализуется двумя способами:

Торговая марка «Ладомир» информирует Вас о проведении АКЦИИ по привлечению покупателей в магазины

Мы приглашаем всех потенциальных покупателей в ваш магазин в радиусе 3 км от него

Получите в подарок второй товар ЛАДОМИР при покупке любого Ладомир чайника, фена, утюга и т.д. В магазине «Наименование», адрес

Результаты акции в ТС Домострой

Показатель	Динамика
Рост продаж техники Ладомир	Высокий
Рост продаж магазина	Средний
Увеличение посещаемости магазина	Средний
Повышение узнаваемости магазина	Средний

**1 Целевая SMS – рассылка абонентам, регулярно находящимся в радиусе 1–3 км от торговой точки.** Рассылаемое сообщение содержит название и адрес магазина, информацию об условиях акции Ладомир, проводимой в магазине.

**2 Реклама магазина на центральном телевидении в регионах.** Мы организуем размещение рекламных блоков с информацией об условиях акции Ладомир, название и адрес магазина, в котором проходит акция.



## Итоги рекламной кампании для магазина:

- **Повышение узнаваемости магазина** среди людей, которые реально имеют возможность зайти в магазин, так как находятся в радиусе 1–3 км от торговой точки.
- **Привлечение новых покупателей** положительно сказывается на динамике продаж.
- **Повышение лояльности существующих клиентов** увеличивает прибыль за счет увеличения оборота и положительно сказывается на имидже торговой точки.



## Соковыжималка 7к

- мощность 170 Вт
- прозрачная крышка
- эластичные прорезиненные ножки
- пластиковый стаканчик – в комплекте
- производительность не менее 200 г/мин
- частота вращения 12000 об/мин
- защита от включения открытой соковыжималки

• Групповая тара:  
Количество: 8 шт.  
НЕТТО: 13,5 кг  
БРУТТО: 14,5 кг



## Соковыжималка 10к

- мощность 200 Вт
- прозрачная крышка
- частота вращения 12000 об/мин
- пластиковый стаканчик – в комплекте
- производительность, не менее 200 г/мин
- терка-нож из нержавеющей стали
- эластичные прорезиненные ножки
- защита от включения открытой соковыжималки
- две скорости вращения  
+ импульсный режим

• Групповая тара:  
Количество: 8 шт.  
НЕТТО: 15 кг  
БРУТТО: 16 кг





## Блендер 404к

- мощность 300 Вт
- емкость 1500 мл
- ударопрочный прозрачный пластик
- защита от случайного включения
- защита от перегрева при заклинивании
- две скорости и импульсный режим
- смешивание продуктов

- Групповая тара:
- Количество: 8 шт.
- НЕТТО: 15 кг
- БРУТТО: 16 кг

## Блендер погружной 420

- макс мощность 200 Вт
- 2 скорости
- обрезиненные кнопки
- отделение насадки одним движением
- удобное переключение скоростей
- ножи – высокопрочная нержавеющая сталь
- насадка для измельчения / смешивания
- петля для удобства хранения
- функции: измельчение, перемешивание

- Групповая тара:
- Количество: 12 шт.
- НЕТТО: 8,4 кг
- БРУТТО: 9,4 кг



## Блендер погружной 421

- макс мощность 200 Вт
- ножи – высокопрочная нержавеющая сталь
- функции: измельчение, перемешивание
- удобное переключение скоростей
- петля для удобства хранения
- 2 скорости

• Групповая тара:  
Количество: 12 шт.  
НЕТТО: 8,4 кг  
БРУТТО: 9,4 кг



**СУПЕРХИТ  
ПРОДАЖ**

## Блендер погружной 422

- макс мощность 200 Вт
- напряжение в сети 220 В
- род тока – переменный 50 Гц
- насадка для измельчения/смешивания
- отделение насадки одним движением
- функции: измельчение, перемешивание
- удобное переключение скоростей
- обрезиненные кнопки
- 2 скорости

• Групповая тара:  
Количество: 12 шт.  
НЕТТО: 8,4 кг  
БРУТТО: 9,4 кг



## Блендер погружной 423

- макс мощность 200 Вт
  - функции: измельчение, перемешивание
  - низкий уровень шума при работе
  - ножи – высокопрочная нержавеющая сталь
- Групповая тара:  
Количество: 12 шт.  
НЕТТО: 6,6 кг  
БРУТТО: 8,2 кг



## Блендер погружной 424

- макс мощность 400 Вт
  - 2 скорости
  - ножи – высокопрочная нержавеющая сталь
  - металлическая насадка для измельчения/смешивания
  - отделение насадки одним движением
  - низкий уровень шума при работе
  - удобное переключение скоростей
  - мотор постоянного тока
- Групповая тара:  
Количество: 6 шт.  
НЕТТО: 5,1 кг  
БРУТТО: 6,3 кг



## Кофемолка 3к

- мощность 230 Вт
- вместимость 150 г
- емкость из высококачественной нержавеющей стали
- прозрачный съемный контейнер
- блокировка включения при снятой крышке
- ротационный нож

- Групповая тара:  
Количество: 16 шт.  
НЕТТО: 17 кг  
БРУТТО: 18 кг

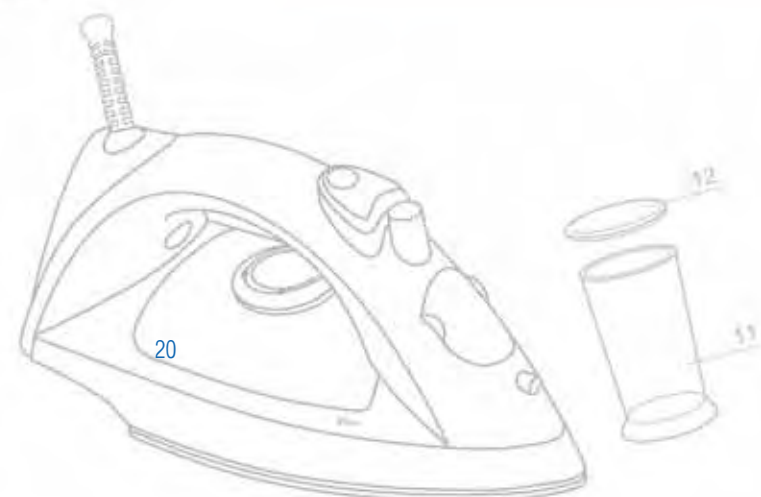

## Кофемолка 5

- управление одной кнопкой
- чаша из нержавеющей стали емкостью 150 мл
- ножи из нержавеющей стали
- высокопрочный качественный пластик
- малые габариты
- длина шнура 1,5 м,
- блокировка включения при снятой крышке,
- герметичный корпус,
- мощный мотор 200 Вт
- низкий уровень шума

• Групповая тара:  
Количество: 16 шт.  
НЕТТО: 17 кг  
БРУТТО: 18 кг



**НОВИНКА**

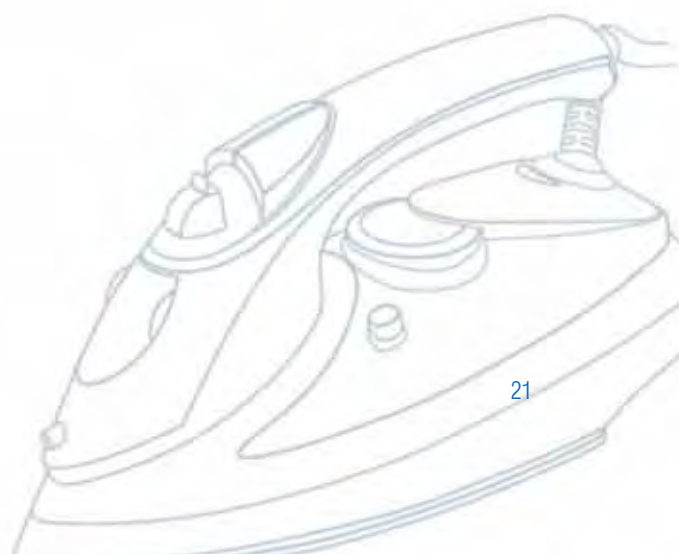

## Мини-комбайн 401к

- мощность 180 Вт
- емкость из прозрачного пластика, стойкого к истиранию
- защита от случайного включения
- защита от перегрева и заклинивания
- измельчение продуктов и пряностей
- шинковка с двумя видами нарезки
- измельчитель для мяса/овощей
- смешивание продуктов
- режим взбивания

• Групповая тара:  
Количество: 12 шт.  
НЕТТО: 18 кг  
БРУТТО: 19 кг



## Мини-комбайн 402к

- мощность 350 Вт
- емкость из прочного стекла 500 мл
- защита от случайного включения
- функции: измельчение, резка, взбивание
- аксессуары: нож для резки, диск для взбивания

• Групповая тара:  
Количество: 6 шт.  
НЕТТО: 10,2 кг  
БРУТТО: 13 кг



## Комбайн 403к

- мощность 300 Вт
- соковыжималка
- блендер емкостью 1,25 л с фильтром для приготовления соевого молока
- шинковка с ножами из нержавеющей стали
- функция блокировки при открытой крышке
- 2 режима скорости + импульсный режим
- эластичные прорезиненные ножки
- мини-мельница (кофемолка) с ножами из нержавеющей стали
- насадка для получения сока
- стаканчик для сока
- чаша шинковки

• Групповая тара:  
Количество: 6 шт.  
НЕТТО: 19 кг  
БРУТТО: 20 кг



## Мини-комбайн 405к

- мощность 380 Вт
- две скорости вращения + плавная регулировка
- три насадки + две емкости для взбивания 500 мл
- настенный держатель – в комплекте
- функции: измельчение, резка, взбивание, блендер

• Групповая тара:  
Количество: 6 шт.  
НЕТТО: 9,2 кг  
БРУТТО: 12,5 кг



## Комбайн 407к

- мощность 180 Вт
- емкость 200 мл
- ударопрочный прозрачный пластик
- ножи из нержавеющей стали
- защита от случайного включения
- защита от перегрева и заклинивания
- две скорости и импульсный режим
- шинковка с двумя видами нарезки
- возможность хранения аксессуаров внутри емкости комбайна
- смешивание продуктов
- съемная моторная часть



- Групповая тара:  
Количество: 8 шт.  
НЕТТО: 16 кг  
БРУТТО: 17 кг

## Комбайн 408к

- мощность 300 Вт
- блендер емкостью 1,5 л
- чаша шинковки емкостью 1,25 л
- два режима скорости, импульсный режим
- шинковка с двумя вариантами нарезки
- нож-терка для приготовления драников
- пластиковый нож для смешивания
- эластичные прорезиненные ножки
- мини-мельница (кофемолка) с ножами из нержавеющей стали
- диск для съемных лезвий
- функция блокировки

- Групповая тара:  
Количество: 4 шт.  
НЕТТО: 18 кг  
БРУТТО: 19,5 кг



## Комбайн 412к



- Групповая тара:  
Количество: 4 шт.  
НЕТТО: 18 кг  
БРУТТО: 19 кг

- мощность 300 Вт
- блендер с фильтром (возможность получения соевого молока)
- шинковка со сменными насадками
- измельчитель для мяса/овощей

- соковыжималка, кофемолка/измельчение твердых продуктов и пряностей
- защита от включения при открытой крышке, защита от перегрева при заклинивании

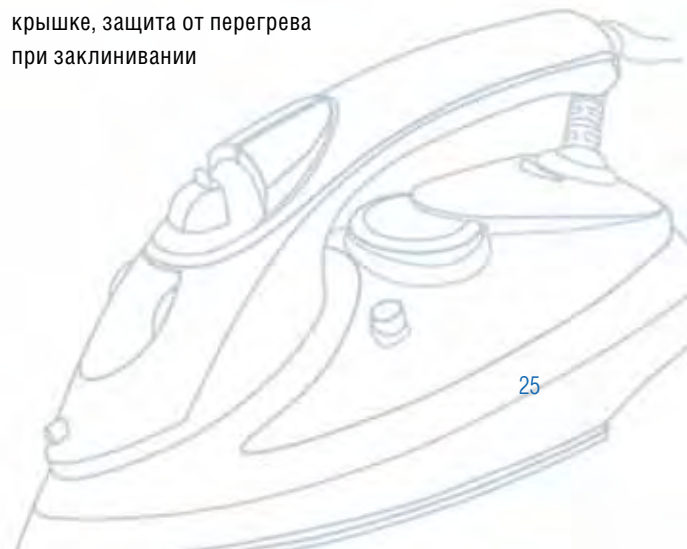

## Мультиварка MB511

- Мощность 900 Вт
- Объем чаши: 5 литров
- Материал корпуса: металл / пластик
- Термоизолированный корпус
- Внутренняя чаша с антипригарным покрытием с двух сторон
- LED Дисплей
- Электронное управление
- 8 автоматических программ
- Функция поддержания тепла
- Возможность свободной установки времени приготовления
- Отложенный старт (до 24ч)
- Ручка для переноски
- Клапан для выпуска пара
- Защита от перегрева
- Светодиодный индикатор работы
- Часы
- Комплект: Ложка, мерный стакан, поддон для приготовления на пару, контейнер для сбора конденсата

- Групповая тара:  
Количество: 4 шт.  
в большой упаковке  
НЕТТО: 13,72 кг  
БРУТТО: 14,98 кг

**НОВИНКА**

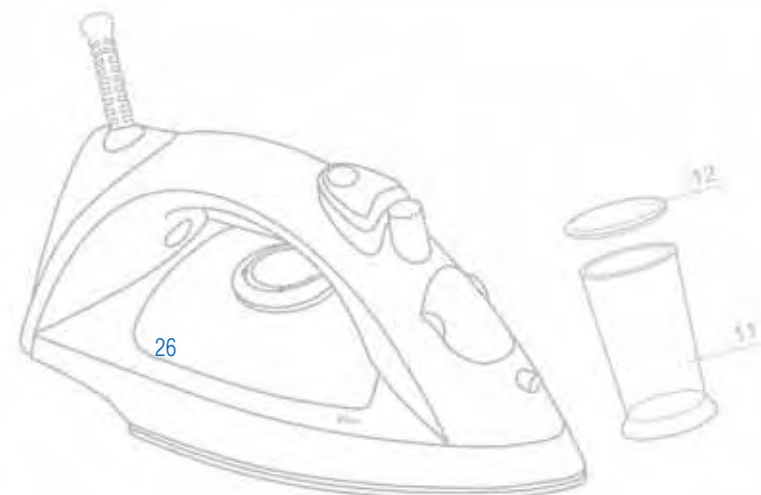



## Мультиварка MB521

- Мощность 860Вт
- Объем чаши: 5 литров
- Материал корпуса: нерж. сталь / пластик
- Термоизолированный корпус
- Внутренняя чаша с антипригарным покрытием с двух сторон
- LCD Дисплей
- Электронное управление
- 17 автоматических программ
- Функция поддержания тепла
- Возможность свободной установки времени приготовления
- Отложенное время приготовления блюда (до 24ч)
- Складная ручка для переноски
- Съёмный клапан для выпуска пара
- Светодиодный индикатор работы
- Часы
- Комплект: большая ложка, суповая ложка, поддон для приготовления на пару, мерный стакан, контейнер для сбора конденсата

- Групповая тара:  
Количество: 4 шт.  
НЕТТО: 20,4 кг  
БРУТТО: 22 кг

**НОВИНКА**

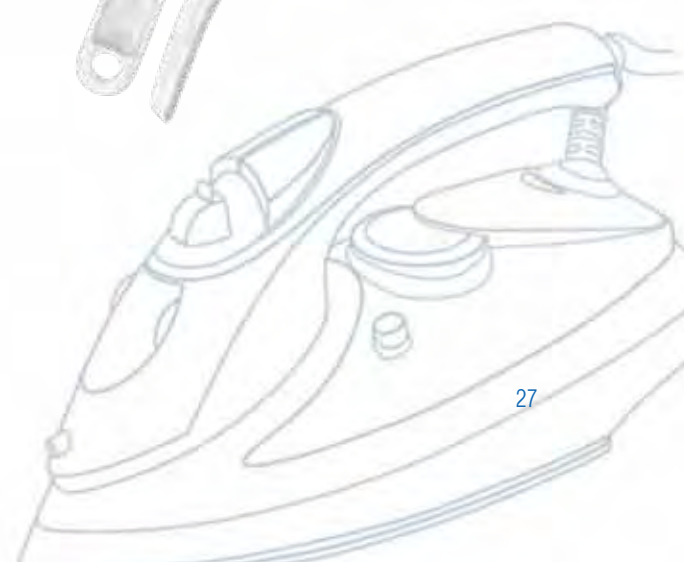



## Мясорубка М50к

- мощность 1200 Вт
- металлический лоток для продуктов
- функция реверса с возможностью ее блокировки
- нож изготовлен из высококачественной нержавеющей стали
- кнопка включения питания и реверса отделены от кнопки блокировки данных функций
- низкий уровень шума
- насадки: «куббе» и для приготовления домашней колбасы
- 3 стальные насадки с отверстиями разного диаметра
- защита двигателя от перегрузок

• Групповая тара:  
Количество: 4 шт.  
НЕТТО: 15,12 кг  
БРУТТО: 16,12 кг

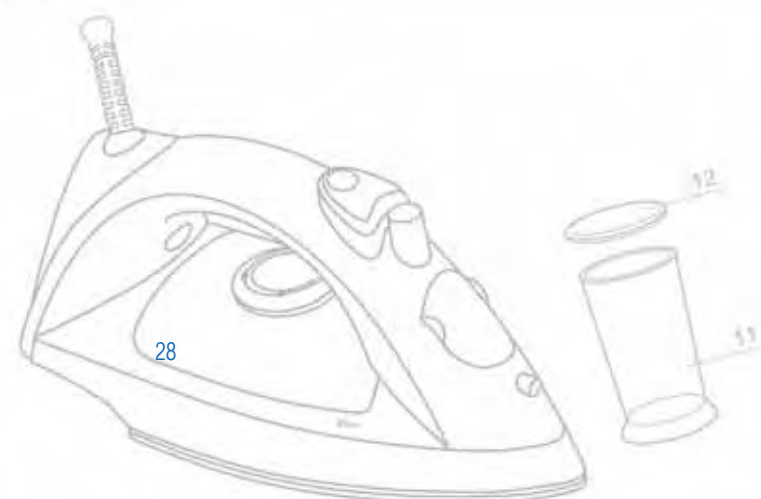

## Миксер 80

**СУПЕРХИТ ПРОДАЖ**

- мощность 200 Вт
- 6 скоростей
- удобное переключение скоростей
- кнопка для отсоединения насадок
- в комплекте – 2 металлических венчика для взбивания
- 2 насадки для замешивания теста
- турбофункция (импульсный режим)

• Групповая тара:  
Количество: 12 шт.  
НЕТТО: 9,6 кг  
БРУТТО: 10,6 кг



## Миксер 81

- мощность 200 Вт
- 5 скоростей
- турбофункция (импульсный режим)
- удобное переключение скоростей
- специальная кнопка для отсоединения насадок
- 2 насадки для замешивания теста
- в комплекте – 2 металлических венчика для взбивания

• Групповая тара:  
Количество: 12 шт.  
НЕТТО: 10 кг  
БРУТТО: 11 кг



## Миксер с чашей 82

- мощность 200 Вт
- 5 скоростей
- турбофункция (импульсный режим)
- удобное переключение скоростей
- в комплекте – 2 металлических венчика для взбивания
- 2 насадки для замешивания теста
- специальная кнопка для отсоединения насадок
- чаша 3,5л, подставка для миксера и чаши

• Групповая тара:  
Количество: 4 шт.  
НЕТТО: 8,0 кг  
БРУТТО: 8,8 кг



## Миксер 83

- макс мощность 200 Вт
- 5 скоростей
- удобное переключение скоростей
- в комплекте – 2 металлических венчика для взбивания
- специальная кнопка для отсоединения насадок

• Групповая тара:  
Количество: 6 шт.  
НЕТТО: 4,3 кг  
БРУТТО: 5,9 кг



## Миксер 84

- макс мощность 200 Вт
- 5 скоростей
- удобное переключение скоростей
- в комплекте – 2 металлических венчика для взбивания
- специальная кнопка для отсоединения насадок

• Групповая тара:  
Количество: 6 шт.  
НЕТТО: 3,9 кг  
БРУТТО: 5,3 кг



## Миксер 85

- мощность 250 Вт
- 5 скоростей
- турбофункция (импульсный режим)
- удобное переключение скоростей
- в комплекте – 2 металлических венчика для взбивания, 2 насадки для замешивания теста
- специальная кнопка для отсоединения насадок

• Групповая тара:  
Количество: 6 шт.  
НЕТТО: 5 кг  
БРУТТО: 6,4 кг



## Миксер 86

- макс мощность 200 Вт
- 5 скоростей
- удобное переключение скоростей
- в комплекте – 2 металлических венчика для взбивания
- специальная кнопка для отсоединения насадок

• Групповая тара:  
Количество: 6 шт.  
НЕТТО: 3,9 кг  
БРУТТО: 5,3 кг



## Миксер 87

- мощность 300 Вт
- 8 скоростей
- стальной корпус
- встроенный в ручку ЖК-дисплей
- турбофункция (импульсный режим)
- удобное переключение скоростей
- в комплекте – 2 металлических венчика для взбивания, 2 насадки для замешивания теста
- специальная кнопка для отсоединения насадок

• Групповая тара:  
Количество: 6 шт.  
НЕТТО: 9,6 кг  
БРУТТО: 10,3 кг



## Пароварка 501к

- мощность 700 Вт
- таймер со звуковым сигналом
- окошко контроля уровня воды
- световой индикатор включения
- двойная защита при выкипании
- управление одной ручкой
- быстрое парообразование
- возможность разогревания и разморозки
- возможность долива воды во время приготовления
- три емкости с возможностью объединения в одну емкость до 10 л

- Групповая тара:  
Количество: 4 шт.  
НЕТТО: 9,6 кг  
БРУТТО: 10,7 кг



## Пароварка 502к

- мощность 400 Вт
- две емкости
- корпус – нержавеющая сталь
- возможность объединения в одну емкость до 5 л
- световой индикатор включения
- двойная защита при выкипании
- быстрое парообразование
- таймер

- Групповая тара:  
Количество: 12 шт.  
НЕТТО: 11,1 кг  
БРУТТО: 14,7 кг



**ХИТ ПРОДАЖ**

## Пароварка 503к

- мощность 800 Вт
- корпус – нержавеющая сталь
- быстрое парообразование
- световой индикатор включения
- двойная защита при выкипании
- окошко контроля уровня воды
- встроенные программы приготовления продуктов
- большой ЖК-дисплей
- цифровое управление
- возможность долива воды во время приготовления
- три емкости с возможностью объединения в одну емкость до 8 л

• Групповая тара:  
Количество: 4 шт.  
НЕТТО: 8,5 кг  
БРУТТО: 10,1 кг



## Чайник 100

- мощность 2000 Вт
  - высокоэффективный нагревательный элемент закрытого типа
  - корпус выполнен из термостойкого стекла
  - основание корпуса – нержавеющая сталь
  - светодиодная подсветка работы чайника
  - удобное открывание крышки с помощью кнопки
  - электрочайник автоматический бесшнуровой
  - эргономичный дизайн
  - отделяемая подставка с возможностью поворота чайника на 360°
  - три степени защиты: автоматическое отключение при закипании, защита от включения без воды, отключение при перегреве
- Групповая тара:  
Количество: 6 шт.  
НЕТТО: 8,5 кг  
БРУТТО: 11,7 кг

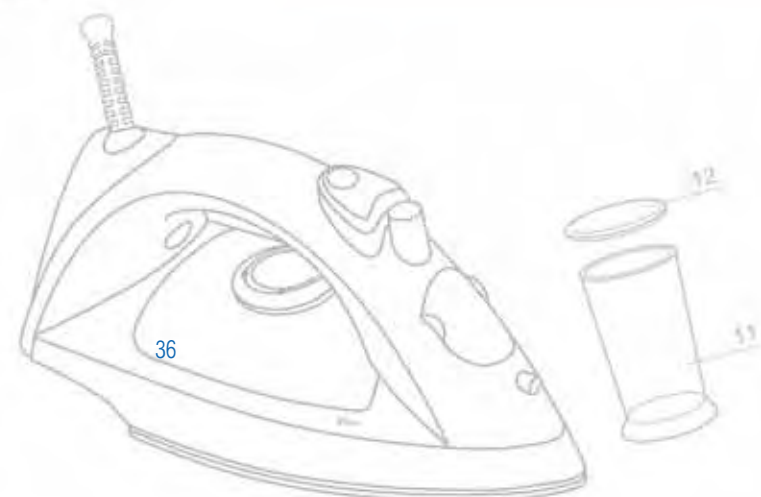
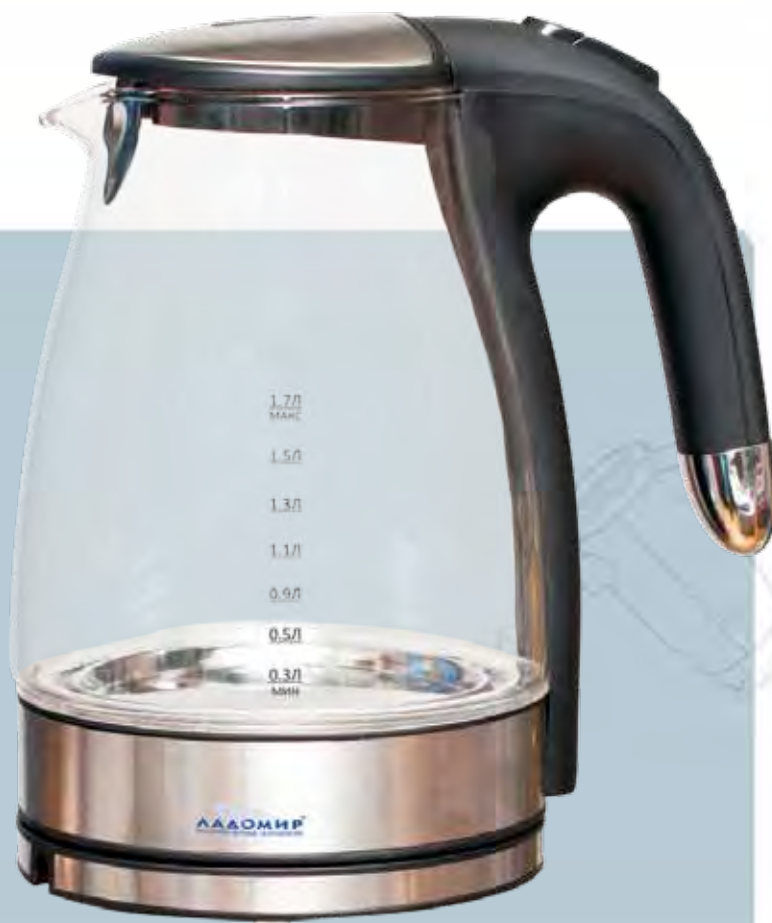

## Чайник 102

- объем 1.2 л
- мощность 2000 Вт
- материал корпуса – нержавеющая сталь
- высокоэффективный скрытый нагревательный элемент
- отключение при перегреве
- эргономичный дизайн корпуса и ручки
- контроль уровня воды через два прозрачных окошка
- отделяемая подставка с возможностью поворота чайника на 360°
- три степени защиты: автоматическое отключение при закипании, защита от включения без воды, отключение при перегреве



- Групповая тара:  
Количество: 12 шт.  
НЕТТО: 9,72 кг  
БРУТТО: 12,84 кг



## Чайник 108к

- объем 1,7 л
- мощность 2200 Вт
- поворотная платформа на 360°
- возможность нагревания минимального количества воды
- световая индикация включения
- автоматическое отключение при снятии с подставки
- автоматическое отключение при закипании
- нагревательный элемент закрытого типа
- быстросъемный сетчатый фильтр

- Групповая тара:  
Количество: 6 шт.  
НЕТТО: 6,3 кг  
БРУТТО: 8,3 кг



## Чайник 104 артикул 2

- мощность 2000 Вт
- высокоэффективный нагревательный элемент закрытого типа
- корпус выполнен из термостойкого стекла
- основание корпуса – высококачественный пищевой пластик
- светодиодная подсветка работы чайника
- удобное открывание крышки с помощью кнопки
- электрочайник автоматический бесшнуровой
- эргономичный дизайн
- отделяемая подставка с возможностью поворота чайника на 360°
- три степени защиты: автоматическое отключение при закипании, защита от включения без воды, отключение при перегреве

- Групповая тара:  
Количество: 6 шт.  
НЕТТО: 8,4 кг  
БРУТТО: 9,0 кг



## Чайник 104 артикул 4

- мощность 2000 Вт
- высокоэффективный нагревательный элемент закрытого типа
- корпус выполнен из термостойкого стекла
- основание корпуса – высококачественный пищевой пластик
- светодиодная подсветка работы чайника
- удобное открывание крышки с помощью кнопки
- электрочайник автоматический бесшнуровой
- эргономичный дизайн
- отделяемая подставка с возможностью поворота чайника на 360°
- три степени защиты: автоматическое отключение при закипании, защита от включения без воды, отключение при перегреве

- Групповая тара:  
Количество: 6 шт.  
НЕТТО: 8,4 кг  
БРУТТО: 9,0 кг





## Чайник 104

артикул 7

- мощность 2000 Вт
- высокоэффективный нагревательный элемент закрытого типа
- корпус выполнен из термостойкого стекла
- основание корпуса – высококачественный пищевой пластик
- светодиодная подсветка работы чайника
- удобное открывание крышки с помощью кнопки
- электрочайник автоматический бесшнуровой
- эргономичный дизайн
- отделяемая подставка с возможностью поворота чайника на 360°
- три степени защиты: автоматическое отключение при закипании, защита от включения без воды, отключение при перегреве

• Групповая тара:  
Количество: 6 шт.  
НЕТТО: 8,4 кг  
БРУТТО: 9,0 кг



## Чайник 104

артикул 8

- мощность 2000 Вт
- высокоэффективный нагревательный элемент закрытого типа
- корпус выполнен из термостойкого стекла
- основание корпуса – нержавеющая сталь, высококачественный пищевой пластик
- светодиодная подсветка работы чайника
- удобное открывание крышки с помощью кнопки
- электрочайник автоматический бесшнуровой
- эргономичный дизайн
- отделяемая подставка с возможностью поворота чайника на 360°
- три степени защиты: автоматическое отключение при закипании, защита от включения без воды, отключение при перегреве

• Групповая тара:  
Количество: 6 шт.  
НЕТТО: 8,44 кг  
БРУТТО: 9,06 кг



**Керамика**

## Чайник 103

- объем 1 л
- мощность 1000 Вт
- оригинальный дизайн в китайском стиле
- керамический корпус – функционально, удобно, и экологично
- отделяемая подставка с возможностью поворота чайника на 360°
- три степени защиты: автоматическое отключение при закипании, защита от включения без воды, отключение при перегреве



- Групповая тара:  
Количество: 6 шт.  
НЕТТО: 7,5 кг  
БРУТТО: 11,4 кг



## Чайник 109к

- объем 1,7 л
- мощность 2000 Вт
- привлекательный дизайн
- контроллер STRIX (Великобритания)
- корпус из пищевой нержавеющей стали
- нагревательный элемент закрытого типа
- эргономичная «холодная» ручка
- поворотная платформа на 360°
- тройная защита от перегрева, выкипания, включения без воды
- индикатор включения

- Групповая тара:  
Количество: 6 шт.  
НЕТТО: 7,2 кг  
БРУТТО: 9,8 кг

## Чайник 201

- объем 1,7 л
- мощность 2000 Вт
- нагревательный элемент открытого типа
- световая индикация работы
- быстросъемный сетчатый фильтр
- корпус из ударопрочного пластика
- контроль уровня воды через два прозрачных окошка
- автоматическое отключение при закипании
- эргономичный дизайн



- Групповая тара:  
Количество: 12 шт.  
НЕТТО: 11,1 кг  
БРУТТО: 12,1 кг



## Чайник 202

- объем 1,7 л
- мощность 2000 Вт
- корпус из ударопрочного пластика
- нагревательный элемент открытого типа
- световая индикация работы
- быстросъемный сетчатый фильтр
- контроль уровня воды через два прозрачных окошка
- автоматическое отключение при закипании
- эргономичный дизайн
- Групповая тара:  
Количество: 12 шт.  
НЕТТО: 11,5 кг  
БРУТТО: 12,5 кг

## Чайник 203

- объем 1,7 л
- мощность 2000 Вт
- корпус из ударопрочного пластика
- нагревательный элемент открытого типа
- световая индикация работы
- быстросъемный сетчатый фильтр
- контроль уровня воды через два прозрачных окошка
- автоматическое отключение при закипании
- эргономичный дизайн



- Групповая тара:  
Количество: 6 шт.  
НЕТТО: 11,5 кг  
БРУТТО: 12,5 кг



## Чайник 300

- объем 1,2
- мощность 2000 Вт
- световая индикация работы
- быстросъемный сетчатый фильтр
- корпус из ударопрочного пластика
- контроль уровня воды через два прозрачных окошка
- автоматическое отключение при закипании
- высокоэффективный скрытый нагревательный элемент
- эргономичный дизайн
- Групповая тара:  
Количество: 8 шт.  
НЕТТО: 8,08 кг  
БРУТТО: 8,78 кг

## Чайник 305к

- объем 1,7 л
- мощность 2000 Вт
- контроллер STRIX
- корпус из ударопрочного пластика
- быстросъемный сетчатый фильтр
- отделяемая подставка с возможностью поворота чайника на 360°
- высокоэффективный нагревательный элемент закрытого типа
- возможность нагревания минимального количества воды
- удобная защелка на крышке



- Групповая тара:  
Количество: 8 шт.  
НЕТТО: 7,2 кг  
БРУТТО: 9,7 кг



- Групповая тара:  
Количество: 8 шт.  
НЕТТО: 8,3 кг  
БРУТТО: 11 кг

## Чайник 306к

- объем 1,7 л
- мощность 2000 Вт
- контроллер STRIX
- корпус из ударопрочного пластика
- быстросъемный сетчатый фильтр
- отделяемая подставка с возможностью поворота чайника на 360°
- высокоэффективный нагревательный элемент закрытого типа
- возможность нагревания минимального количества воды
- удобная защелка на крышке



• Групповая тара:  
Количество: 6 шт.  
НЕТТО: 6,2 кг  
БРУТТО: 8,75 кг

## Чайник 311к

- объем 1,7 л
- мощность 2000 Вт
- контроллер STRIX (Великобритания)
- корпус из ударопрочного пластика
- высокоэффективный нагревательный элемент закрытого типа
- быстросъемный сетчатый фильтр
- удобная защелка на крышке
- эргономичная открытая ручка
- светодиодная подсветка работы чайника
- возможность кипячения минимального количества воды
- возможность нагревания минимального количества воды

## Чайник 313

- объем 1.5 л
- мощность 2000 Вт
- оригинальный дизайн
- корпус из ударопрочного пластика
- отделяемая подставка
- высокоэффективный скрытый нагревательный элемент
- три степени защиты: автоматическое отключение при закипании, защита от включения без воды, отключение при перегреве

• Групповая тара:  
Количество: 12 шт.  
НЕТТО: 9,6 кг  
БРУТТО: 12 кг



## Чайник 317

- объем 1.7 л
- мощность 2000 Вт
- корпус из ударопрочного пластика
- высокоэффективный скрытый нагревательный элемент
- отключение при перегреве
- контроль уровня воды через прозрачное окошко
- отделяемая подставка с возможностью поворота чайника на 360°
- три степени защиты: автоматическое отключение при закипании, защита от включения без воды, отключение при перегреве



• Групповая тара:  
Количество: 12 шт.  
НЕТТО: 9,48 кг  
БРУТТО: 12,44 кг

## Чайник 318к

- объем 1,5 л
- мощность 2000 Вт
- световая индикация включения
- высокоэффективный нагревательный элемент закрытого типа
- быстросъемный сетчатый фильтр
- корпус из ударопрочного пластика
- три степени защиты
- контроль уровня воды через два прозрачных окошка
- отделяемая подставка с возможностью поворота чайника на 360°
- возможность нагревания минимального количества воды
- автоматическое отключение при закипании

• Групповая тара:  
Количество: 8 шт.  
НЕТТО: 8,3 кг  
БРУТТО: 9,5 кг





## Чайник 319К

- объем 1,8 л
- мощность 2000 Вт
- корпус из ударопрочного пластика
- световая индикация включения
- быстросъемный сетчатый фильтр
- три степени защиты
- контроль уровня воды
- высокоэффективный нагревательный элемент закрытого типа минимального количества воды
- отделяемая подставка с возможностью поворота чайника на 360°
- автоматическое отключение при закипании

• Групповая тара:  
Количество: 8 шт.  
НЕТТО: 9,3 кг  
БРУТТО: 10,3 кг

## Чайник 321

- объем 2 л
- мощность 2000 Вт
- корпус из ударопрочного пластика
- быстросъемный сетчатый фильтр
- скрытый нагревательный элемент из нержавеющей стали
- оригинальный черно-белый дизайн
- отделяемая подставка с возможностью поворота чайника на 360°
- три степени защиты: автоматическое отключение при закипании, защита от включения без воды, отключение при перегреве



• Групповая тара:  
Количество: 12 шт.  
НЕТТО: 9,66 кг  
БРУТТО: 12,5 кг



## Чайник 322

- объем 1.7 л
- мощность 2000 Вт
- корпус из ударопрочного пластика
- световая индикация работы
- быстросъемный сетчатый фильтр
- оригинальный дизайн
- высокоэффективный скрытый нагревательный элемент
- два больших прозрачных окошка для контроля уровня воды
- автоматическое отключение при закипании

• Групповая тара:  
Количество: 8 шт.  
НЕТТО: 7,84 кг  
БРУТТО: 8,55 кг

## Чайник путешественника 330

- объем 0.4 л
- мощность 600Вт
- световая индикация работы
- корпус из ударопрочного пластика
- автоматическое отключение при закипании
- высокоэффективный нагревательный элемент закрытого типа
- компактный и удобный помощник для любого путешественника
- эргономичный дизайн

• Групповая тара:  
Количество: 20 шт.  
НЕТТО: 9,66 кг  
БРУТТО: 12,5 кг

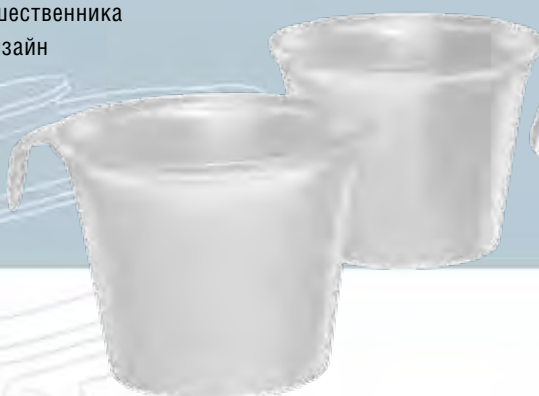



• Групповая тара:  
Количество: 10 шт.  
НЕТТО: 14 кг  
БРУТТО: 15 кг

## Электроплитка 1140

- мощность 1000 Вт
- защита от перегрева
- покрытие корпуса – эмаль
- ступенчатая регулировка температуры
- противоскользящая устойчивая основа
- конфорка – широкая спираль диаметром 140 мм
- световой индикатор работы
- металлический корпус

## Электроплитка 1155



- мощность 1000 Вт
- защита от перегрева
- покрытие корпуса – эмаль
- противоскользящая устойчивая основа
- закрытый нагревательный элемент диаметром 155 мм
- плавная регулировка температуры
- чугунная конфорка
- световой индикатор работы
- металлический корпус

• Групповая тара:  
Количество: 12 шт.  
НЕТТО: 18 кг  
БРУТТО: 19 кг



## Электроплитка 1185

- мощность 1500 Вт
- защита от перегрева
- световой индикатор работы
- плавная регулировка температуры
- противоскользящая устойчивая основа
- закрытый нагревательный элемент диаметром 185 мм
- конфорка чугунная
- покрытие корпуса – эмаль
- металлический корпус

• Групповая тара:  
Количество: 10 шт.  
НЕТТО: 23 кг  
БРУТТО: 24 кг

## Электроплитка 2140

- мощность 2000 Вт
- широкая спираль
- ступенчатая регулировка температуры
- покрытие корпуса – эмаль
- противоскользящая устойчивая основа
- две широкие спиральные конфорки диаметром 140 мм
- световой индикатор работы
- металлический корпус
- защита от перегрева

• Групповая тара:  
Количество: 6 шт.  
НЕТТО: 15,6 кг  
БРУТТО: 16,6 кг



## Утюг с паром 30

- мощность 2000 Вт
- световая индикация работы
- мощный паровой удар
- вертикальное отпаривание
- увлажнение
- самоочистка от накипи
- стальное покрытие подошвы
- шаровое крепление шнура
- надежная защита от перегрева
- прозрачный бак для контроля уровня воды (объем 200 мл)
- отпаривание с регулировкой подачи пара (15-25 г/мин)

- Групповая тара:  
Количество: 10 шт.  
НЕТТО: 11,5 кг  
БРУТТО: 12,5 кг



## Утюг с паром 39

- Групповая тара:  
Количество: 10 шт.  
НЕТТО: 13,5 кг  
БРУТТО: 14,5 кг

- мощность 2000 Вт
- стальное покрытие подошвы
- световая индикация работы
- мощный паровой удар
- вертикальное отпаривание
- увлажнение
- самоочистка от накипи
- шаровое крепление шнура
- надежная защита от перегрева
- прозрачный бак для контроля уровня воды (объем 280 мл)
- отпаривание с регулировкой подачи пара (15-25 г/мин)



**ХИТ СЕЗОНА**



## Утюг без пара 40

- мощность 1200 Вт
  - шаровое крепление шнура
  - эргономичный дизайн корпуса и ручки
  - высокая стальная подошва минимизирует усилия для разглаживания любых складок
  - надежная защита от перегрева
  - удобное управление температурными режимами
  - свехпрочная подошва из полированной стали
- Групповая тара:  
Количество: 10 шт.  
НЕТТО: 7,9 кг  
БРУТТО: 9,9 кг

## Утюг с паром 42к

- мощность 2200 Вт
- система «Антикапля»
- керамическое покрытие подошвы
- шаровое крепление шнура
- горизонтальное автоотключение – 30 сек
- вертикальное автоотключение – 8 мин
- вертикальное отпаривание
- отпаривание с регулировкой подачи пара (15 – 25 г/мин)
- автоматическое отключение неработающего утюга
- самоочистка от накипи
- защита от перегрева
- резиновая ручка
- мощный паровой удар
- увлажнение
- съемный бак для воды
- оригинальный дизайн корпуса

**Керамика**



- Групповая тара:  
Количество: 10 шт.  
НЕТТО: 12,9 кг  
БРУТТО: 15,6 кг

**Керамика**

**Утюг с паром 41к**

- мощность 2200 Вт
- система «Антикапля»
- керамическое покрытие подошвы
- вертикальное отпаривание
- шаровое крепление шнура
- обрешиненная ручка
- защита от перегрева
- мощный паровой удар
- увлажнение
- прозрачный бак для контроля уровня воды (объем 350 мл)
- эффективная система самоочистки от накипи
- отпаривание с регулированием подачи пара (15 – 25 г/мин)
- в комплект входит мерный стаканчик для воды



• Групповая тара:  
Количество: 10 шт.  
НЕТТО: 13,9 кг  
БРУТТО: 14,9 кг

**Утюг с паром 43**

- мощность 1400 Вт
- защита от перегрева
- прозрачный бак для воды (180 мл)
- отпаривание с регулированием подачи пара
- современный дизайн корпуса
- вертикальное отпаривание
- свехпрочная подошва из полированной стали
- паровой удар
- увлажнение

• Групповая тара:  
Количество: 10 шт.  
НЕТТО: 8,8 кг  
БРУТТО: 10,8 кг



## Утюг с паром 43Т

- мощность 1400 Вт
- защита от перегрева
- современный дизайн корпуса
- антипригарное покрытие подошвы
- прозрачный бак для контроля уровня воды (объем 180 мл)
- вертикальное отпаривание
- мощный паровой удар
- увлажнение
- отпаривание с регулировкой подачи пара (15 – 25 г/мин)
- в комплект входит мерный стаканчик для воды



- Групповая тара:  
Количество: 10 шт.  
НЕТТО: 8,3 кг  
БРУТТО: 10,3 кг

## Утюг с паром 44

- Групповая тара:  
Количество: 10 шт.  
НЕТТО: 12,3 кг  
БРУТТО: 15,3 кг



- мощность 2200 Вт
- система «Антикапля»
- защита от перегрева
- свехпрочная подошва из полированной стали
- вертикальное отпаривание
- эффективная система самоочистки от накипи
- паровой удар • увлажнение
- прозрачный бак для контроля уровня воды (объем 300 мл)
- отпаривание с регулировкой подачи пара (15 – 25 г/мин)
- в комплект входит мерный стаканчик для воды

## Утюг с паром 45

- мощность 2200 Вт
- система «Антикапля»
- защита от перегрева
- свехпрочная подошва из полированной стали
- вертикальное отпаривание
- прозрачный бак для контроля уровня воды (объем 250 мл)
- самоочистка от накипи
- паровой удар • увлажнение
- отпаривание с регулировкой подачи пара (15 – 25 г/мин)
- в комплект входит мерный стаканчик для воды

• Групповая тара:  
Количество: 10 шт.  
НЕТТО: 12,6 кг  
БРУТТО: 15,6 кг



## Утюг с паром 46

• Групповая тара:  
Количество: 10 шт.  
НЕТТО: 12,7 кг  
БРУТТО: 15,7 кг

- мощность 2200 Вт
- свехпрочная подошва из полированной стали
- прозрачный бак для воды (270 мл)
- система «Антикапля»
- вертикальное отпаривание
- эффективная система самоочистки от накипи
- защита от перегрева
- паровой удар
- увлажнение
- отпаривание с регулированием подачи пара (15 – 25 г/мин)
- в комплект входит мерный стаканчик для воды



## Утюг с паром 48к

Керамика

- мощность 2000 Вт
- керамическое покрытие подошвы
- световая индикация работы
- мощный паровой удар
- вертикальное отпаривание
- увлажнение
- самоочистка от накипи
- шаровое крепление шнура
- надежная защита от перегрева
- прозрачный бак для контроля уровня воды (объем 380 мл)
- отпаривание с регулировкой подачи пара (15-25 г/мин)



- Групповая тара:  
Количество: 10 шт.  
НЕТТО: 12,7 кг  
БРУТТО: 15,7 кг

## Утюг с паром 54

- мощность 1400 Вт
- сверхпрочная подошва из полированной стали
- мощный паровой удар
- вертикальное отпаривание
- надежная защита от перегрева
- световая индикация работы
- шаровое крепление шнура
- увлажнение
- прозрачный корпус для контроля уровня воды (объем 90 мл)
- отпаривание с регулировкой подачи пара (15-25 г/мин)

- Групповая тара:  
Количество: 12 шт.  
НЕТТО: 10 кг  
БРУТТО: 11 кг



## Утюг с паром 55

- мощность 1400 Вт
- сверхпрочная подошва из полированной стали
- световая индикация работы
- мощный паровой удар
- вертикальное отпаривание
- шаровое крепление шнура
- надежная защита от перегрева
- увлажнение
- прозрачный корпус для контроля уровня воды (объем 100 мл)
- отпаривание с регулировкой подачи пара (15-25 г/мин)



• Групповая тара:  
Количество: 10 шт.  
НЕТТО: 10 кг  
БРУТТО: 11 кг

## Утюг с паром 56Т

• Групповая тара:  
Количество: 12 шт.  
НЕТТО: 9 кг  
БРУТТО: 10 кг

- мощность 1200 Вт
- антипригарное покрытие подошвы
- световая индикация работы
- мощный паровой удар
- вертикальное отпаривание
- увлажнение
- шаровое крепление шнура
- надежная защита от перегрева
- прозрачный корпус для контроля уровня воды (объем 100 мл)
- отпаривание с регулировкой подачи пара (15-25 г/мин)



## Утюг с паром 57Т

- мощность 1400 Вт
- антипригарное покрытие подошвы
- световая индикация работы
- мощный паровой удар
- вертикальное отпаривание
- увлажнение
- шаровое крепление шнура
- надежная защита от перегрева
- прозрачный корпус для контроля уровня воды (объем 100 мл)
- отпаривание с регулировкой подачи пара (15-25 г/мин)



• Групповая тара:  
Количество: 12 шт.  
НЕТТО: 9 кг  
БРУТТО: 11 кг

**Керамика**



## Утюг с паром 58к

- мощность 1400 Вт
- керамическое покрытие подошвы
- световая индикация работы
- мощный паровой удар
- вертикальное отпаривание
- увлажнение
- самоочистка от накипи
- шаровое крепление шнура
- надежная защита от перегрева
- прозрачный корпус для контроля уровня воды (объем 100 мл)
- отпаривание с регулировкой подачи пара (15-25 г/мин)

• Групповая тара:  
Количество: 12 шт.  
НЕТТО: 9 кг  
БРУТТО: 11 кг

## Утюг с паром 59

- мощность 1600 Вт
- сверхпрочная подошва из полированной стали
- световая индикация работы
- мощный паровой удар
- вертикальное отпаривание
- самоочистка от накипи
- шаровое крепление шнура
- надежная защита от перегрева
- увлажнение
- прозрачный корпус для контроля уровня воды (объем 100 мл)
- отпаривание с регулировкой подачи пара (15-25 г/мин)



- Групповая тара:  
Количество: 10 шт.  
НЕТТО: 9 кг  
БРУТТО: 11 кг

## Утюг 72

- мощность 1000 Вт
- сверхпрочная подошва из полированной стали
- световая индикация работы
- шаровое крепление шнура
- надежная защита от перегрева
- увлажнение

- Групповая тара:  
Количество: 12 шт.  
НЕТТО: 8 кг  
БРУТТО: 10 кг



## Паровая станция СК105

- мощность 2400 Вт
- керамическая подошва Швейцария
- давление пара 5 бар
- продолжительное парообразование с силой пара 110 г/мин
- паровой удар 120 г/мин
- вертикальное отпаривание
- резервуар для воды 1,6 л
- длина шнура 1,7 м
- надежная защита от перегрева
- специальная структура подошвы с направляющими паровыми каналами для эффективного глажения
- система фиксации утюга
- система очистки бойлера от накипи
- индикаторы подачи пара и наличия воды



Керамическая подошва  
Швейцария



Керамика

НОВИНКА

ДАВЛЕНИЕ ПАРА  
**5 бар**



## Паровая станция **СК204**

- мощность 2300 Вт
- керамическая подошва
- давление пара 4 бар
- продолжительное парообразование с силой пара 90 г/мин
- паровой удар 100 г/мин
- вертикальное отпаривание
- резервуар для воды 1,2 л
- специальная структура подошвы с направляющими паровыми каналами для эффективного глажения
- подошва с узкой верхней частью для легкого глажения манжетов или карманов
- система очистки бойлера от накипи
- индикаторы подачи пара и наличия воды



**НОВИНКА**



**Керамика**

ДАВЛЕНИЕ ПАРА  
**4 бар**



## Напольный вентилятор 1610

- мощность 40 Вт
- тип защитной решетки – лучи
- функция поворота, регулировка высоты
- диаметр лопастей 40 см
- устойчивая металлическая основа
- световой индикатор включения
- механическое управление
- количество скоростей – 3, ступенчатая регулировка
- защита от перегрева

• Групповая тара:  
Количество: 2 шт.  
НЕТТО: 4,4 кг  
БРУТТО: 4,73 кг



**ХИТ  
ПРОДАЖ**

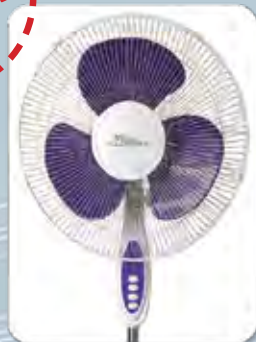

## Напольный вентилятор 1611

- мощность 40 Вт
- диаметр лопастей 40 см
- тип защитной решетки – лучи
- функция поворота, регулировка высоты
- количество скоростей – 3, ступенчатая регулировка
- устойчивая металлическая основа
- световой индикатор включения
- варианты цвета: фиолетовый, бирюзовый, синий
- механическое управление
- защита от перегрева

• Групповая тара:  
Количество: 2 шт.  
НЕТТО: 4,4 кг  
БРУТТО: 4,73 кг

## Напольный вентилятор 1612

- мощность 40 Вт
- диаметр лопастей 40 см
- тип защитной решетки – лучи
- функция поворота, регулировка высоты
- устойчивая металлическая основа
- световой индикатор включения
- количество скоростей – 3, ступенчатая регулировка
- механическое управление
- защита от перегрева

• Групповая тара:  
Количество: 2 шт.  
НЕТТО: 4,4 кг  
БРУТТО: 4,73 кг



## Напольный вентилятор 1620

- мощность 40 Вт
- диаметр лопастей 40 см
- тип защитной решетки – сетка
- функция поворота, регулировка высоты
- устойчивая металлическая основа
- световой индикатор включения
- количество скоростей – 3, ступенчатая регулировка
- механическое управление
- защита от перегрева

• Групповая тара:  
Количество: 2 шт.  
НЕТТО: 4,4 кг  
БРУТТО: 4,73 кг



## Напольный вентилятор 1622

- мощность 40 Вт
- диаметр лопастей 40 см
- тип защитной решетки – сетка
- механическое управление
- количество скоростей – 3, ступенчатая регулировка
- защита от перегрева
- световой индикатор включения
- устойчивая металлическая основа
- функция поворота, регулировка высоты

- Групповая тара:  
Количество: 2 шт.  
НЕТТО: 4,4 кг  
БРУТТО: 4,73 кг

**ХИТ СЕЗОНА**



## Радиатор 1527

- мощность 1500 Вт
- 7 секций
- 3 уровня нагрева
- удобный регулятор температуры
- защита от перегрева
- индикация работы изделия
- надежный герметичный корпус
- мягкие ролики для бесшумного перемещения
- отсек для хранения провода

• Групповая тара:  
Количество: 1 шт.  
НЕТТО: 6,5 кг  
БРУТТО: 6,8 кг



## Радиатор 1659

- мощность 2000 Вт
- 9 секций
- 3 уровня нагрева
- удобный регулятор температуры
- защита от перегрева
- индикация работы изделия
- надежный герметичный корпус
- отсек для хранения провода
- встроенный вентилятор для эффективного обогрева
- мягкие ролики для бесшумного перемещения

• Групповая тара:  
Количество: 1 шт.  
НЕТТО: 8,7 кг  
БРУТТО: 9,5 кг



## Радиатор 1759

- мощность 2000 Вт
- 9 секций
- 3 уровня нагрева
- удобный регулятор температуры
- защита от перегрева
- индикация работы изделия
- надежный герметичный корпус
- мягкие ролики для бесшумного перемещения
- отсек для хранения провода

• Групповая тара:  
Количество: 1 шт.  
НЕТТО: 8,4 кг  
БРУТТО: 9,2 кг



## Радиатор 1829

- мощность 2000 Вт
- 9 секций
- 3 уровня нагрева
- удобный регулятор температуры
- защита от перегрева
- индикация работы изделия
- надежный герметичный корпус
- мягкие ролики для бесшумного перемещения
- отсек для хранения провода

• Групповая тара:  
Количество: 1 шт.  
НЕТТО: 8,4 кг  
БРУТТО: 9,2 кг



## Фен А23к

- мощность 1000 Вт
- два скоростных режима
- удобная складная ручка
- обрешиненный пластик
- насадка-концентратор
- режим нагрева

• Групповая тара:  
Количество: 20 шт.  
НЕТТО: 7,5 кг  
БРУТТО: 8,2 кг



## Фен А32к

- мощность 1400 Вт
- два скоростных режима
- удобная складная ручка
- петля для подвешивания
- насадка-концентратор
- режим нагрева

• Групповая тара:  
Количество: 20 шт.  
НЕТТО: 8,0 кг  
БРУТТО: 8,8 кг

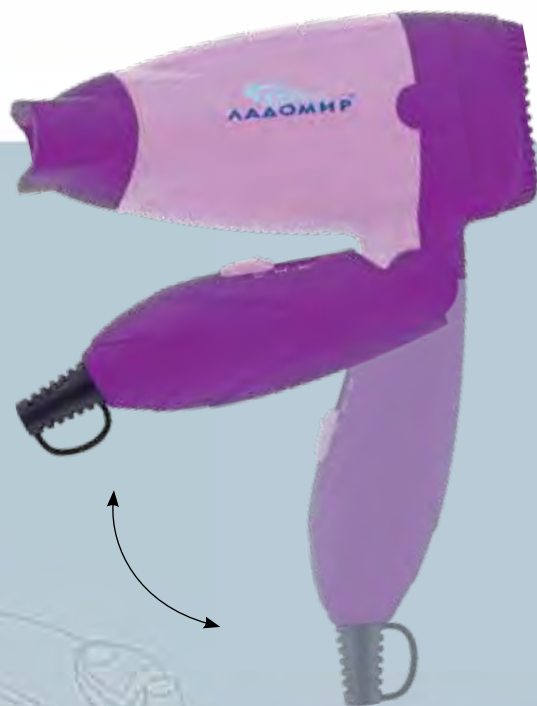

## Фен А34к

- мощность 1800 Вт
- два скоростных режима
- петля для подвешивания
- режим холодного воздуха
- обрезиненный пластик
- насадка-концентратор
- два режима нагрева

• Групповая тара:  
Количество: 10 шт.  
НЕТТО: 6,7 кг  
БРУТТО: 7,4 кг



## Фен А35к

- мощность 1800 Вт
- два скоростных режима
- три режима нагрева
- режим холодного воздуха
- оригинальная и удобная обрезиненная ручка
- петля для подвешивания
- обрезиненный пластик
- насадка-концентратор
- съемная сетка-фильтр

• Групповая тара:  
Количество: 20 шт.  
НЕТТО: 15,8 кг  
БРУТТО: 16,5 кг



## Фен А40к

- мощность 1600 Вт
- обрезиненный пластик
- два скоростных режима
- режим холодного воздуха
- петля для подвешивания
- насадка-концентратор
- режим нагрева

- Групповая тара:  
Количество: 10 шт.  
НЕТТО: 5,0 кг  
БРУТТО: 5,8 кг



## Фен А41к

- мощность 1400 Вт
- два скоростных режима
- петля для подвешивания
- удобная складная ручка
- режим холодного воздуха
- обрезиненный пластик
- насадка-концентратор
- режим нагрева

- Групповая тара:  
Количество: 12 шт.  
НЕТТО: 6,0 кг  
БРУТТО: 6,7 кг



## Фен А51к

- мощность 1200 Вт
- обрезиненный пластик
- два температурных режима
- насадка-концентратор
- сумочка для переноски

• Групповая тара:  
Количество: 24 шт.  
НЕТТО: 9,6 кг  
БРУТТО: 10,6 кг



## Фен А52к

- мощность 1000 Вт
- обрезиненный пластик
- два температурных режима
- насадка-концентратор
- удобная складная ручка

• Групповая тара:  
Количество: 20 шт.  
НЕТТО: 7,0 кг  
БРУТТО: 7,7 кг





## Фен-стайлер А26

- мощность 800 Вт
- 7 насадок
- два режима нагрева
- два скоростных режима

• Групповая тара:  
Количество: 6 шт.  
НЕТТО: 6,7 кг  
БРУТТО: 7,7 кг

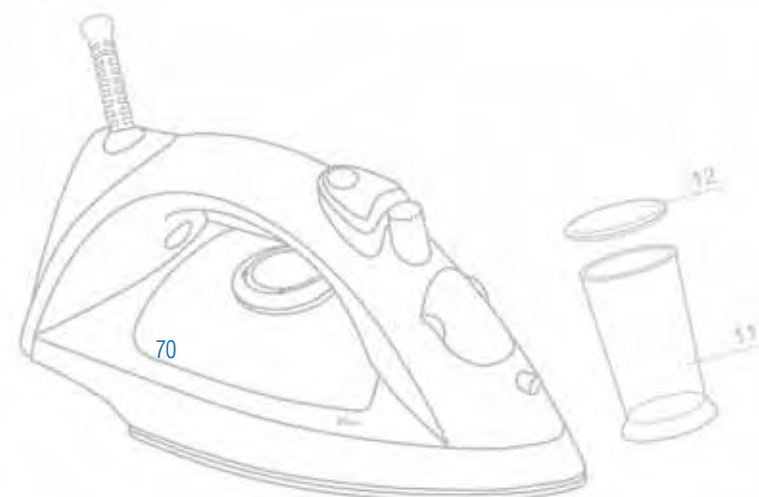

## Щипцы С61к

- мощность 30 Вт
- моделирование прически
- плоский нагревательный элемент обеспечивает равномерный нагрев пластин
- направляющий гребень для расчесывания
- современный эргономичный дизайн
- три режима нагрева max до 200 °С
- индикация включения
- пять в одном
- дополнительные сменные насадки позволяют эффективно производить укладку волос

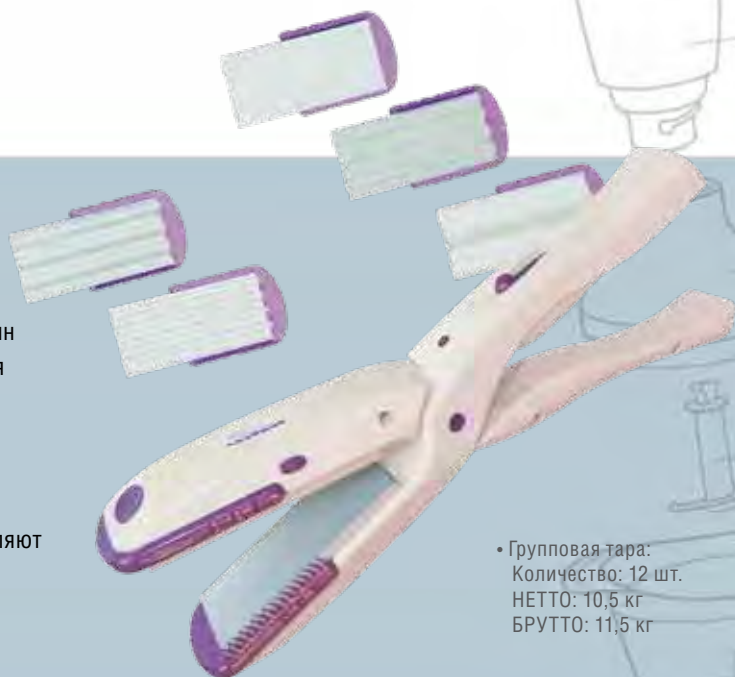

- Групповая тара:  
Количество: 12 шт.  
НЕТТО: 10,5 кг  
БРУТТО: 11,5 кг

## Щипцы А62к

- Групповая тара:  
Количество: 12 шт.  
НЕТТО: 12,2 кг  
БРУТТО: 13,2 кг

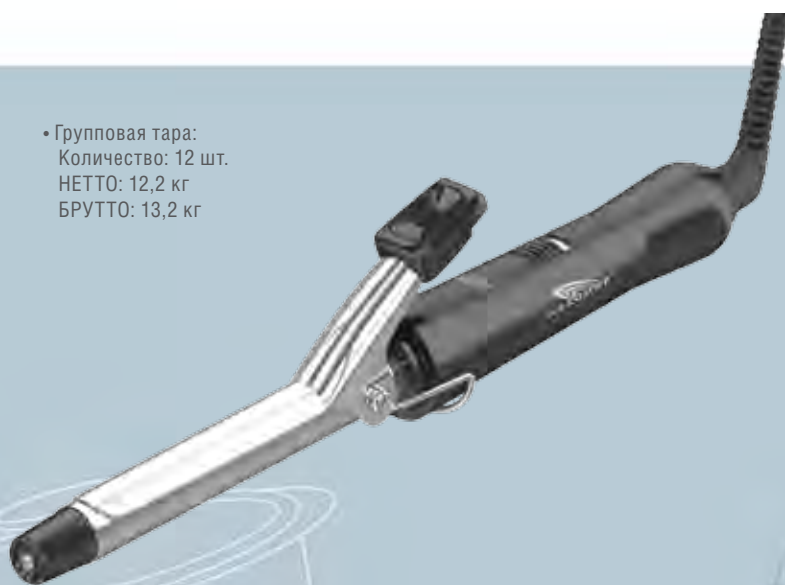

- мощность 20 Вт
- вращающееся крепление сетевого шнура
- холодный наконечник
- складная подставка
- два режима нагрева 160 и 190°С
- световая индикация

## Щипцы С63к

- мощность 40 Вт
- моделирование прически
- каждому выбранному режиму соответствует свой цвет индикатора
- четыре температурных режима: 170, 190, 210, 230 °С
- светодиодная индикация включения
- вращающееся соединение сетевого шнура
- современный эргономичный дизайн
- керамические рабочие поверхности сохраняют структуру волос

• Групповая тара:  
Количество: 24 шт.  
НЕТТО: 13,4 кг  
БРУТТО: 14,5 кг

**Керамика**



**Светодиодный контроль**

## Щипцы Р64к

- мощность 30 Вт
- моделирование прически
- керамические рабочие поверхности
- вращающееся соединение сетевого шнура
- современный эргономичный дизайн
- максимальный нагрев до 200 °С
- индикация включения

• Групповая тара:  
Количество: 24 шт.  
НЕТТО: 12 кг  
БРУТТО: 13 кг

**Керамика**

## Щипцы А65к

- мощность 25 Вт
- световой индикатор работы
- позисторный нагревательный элемент
- равномерный нагрев до 170 °С
- четыре сменные насадки
- четыре в одном

• Групповая тара:  
Количество: 24 шт.  
НЕТТО: 7,8 кг  
БРУТТО: 8,8 кг



## Щипцы Р66к

- мощность 35 Вт
- керамический позисторный нагревательный элемент
- вращающееся крепление сетевого шнура
- микропроцессорное переключение температуры нагрева 140–200 °С
- световая индикация
- обрешиненный корпус

• Групповая тара:  
Количество: 24 шт.  
НЕТТО: 8,0 кг  
БРУТТО: 9,0 кг



Керамика

**Щипцы С68к**

- мощность 30 Вт
- семь в одном
- щипцы для укладки и моделирования волос
- плоский нагревательный элемент
- современный эргономичный дизайн
- вращающееся соединение сетевого шнура
- температура нагрева до 150 °С
- различные сменные насадки позволяют эффективно производить укладку, завивку и моделирование волос

- Групповая тара:  
Количество: 12 шт.  
НЕТТО: 10,5 кг  
БРУТТО: 11,5 кг

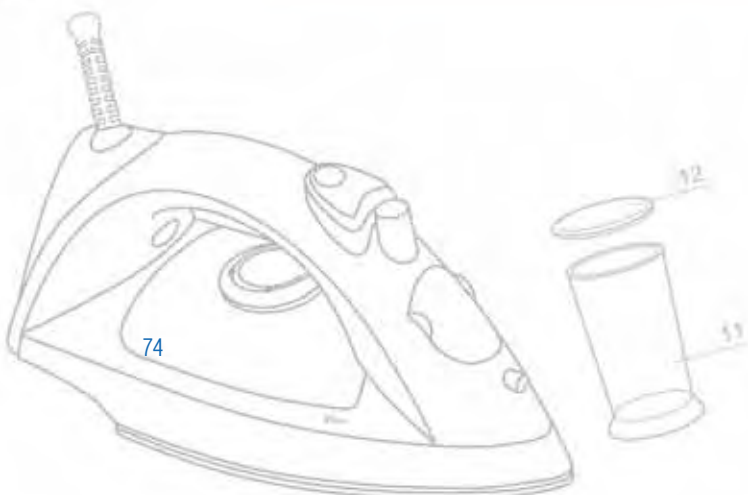
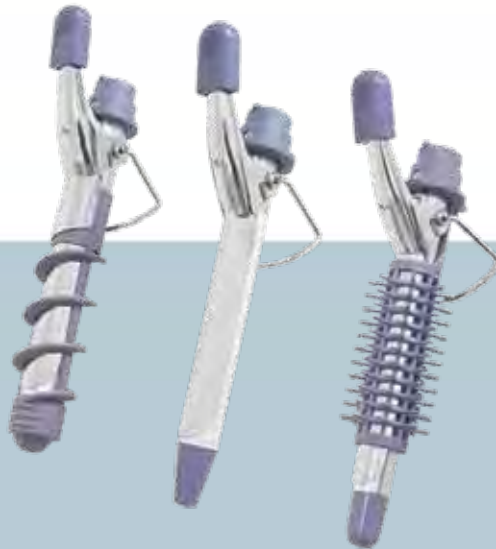

## Бритва вибрационная В800

- мощность 3 Вт
- сетчатая система бритья
- два «плавающих» лезвия
- низкий уровень шума при работе
- емкость аккумулятора 500 мАч
- минимальное время работы от заряда – 30 мин
- возможна чистка бреющих головок под струей воды
- индикатор зарядки
- откидной триммер
- система повторения контуров лица
- эргономичный дизайн и небольшие размеры корпуса
- в комплект входят: зарядное устройство, кисть для чистки изделия, чехол



- Групповая тара:  
Количество: 24 шт.  
НЕТТО: 8 кг  
БРУТТО: 9 кг



## Бритва вибрационная В801

- Групповая тара:  
Количество: 24 шт.  
НЕТТО: 8,0 кг  
БРУТТО: 9,0 кг



- мощность 3 Вт
- индикатор зарядки
- емкость аккумулятора 500 мАч
- низкий уровень шума при работе
- возможна чистка бреющих головок под струей воды
- сетчатая система бритья
- три «плавающих» лезвия
- откидной триммер
- минимальное время работы от одного заряда – 30 мин
- эргономичный дизайн и небольшие размеры корпуса
- в комплект входят: зарядное устройство, кисть для чистки изделия, чехол

## Бритва вибрационная **V802**

- мощность 3 Вт
- откидной триммер
- два «плавающих» лезвия
- сетчатая система бритья
- низкий уровень шума при работе
- емкость аккумулятора 500 мАч
- минимальное время работы от одного заряда – 30 мин
- индикатор зарядки
- в комплект входят: зарядное устройство, кисть для чистки изделия

• Групповая тара:  
Количество: 24 шт.  
НЕТТО: 9,5 кг  
БРУТТО: 10,5 кг



## Бритва вибрационная **V803**

- мощность 3 Вт
- откидной триммер
- сетчатая система бритья
- стальная сетка с титановым напылением
- специальное трубчатое «плавающее» лезвие
- низкий уровень шума при работе
- емкость аккумулятора 600 мАч
- минимальное время работы от одного заряда – 35 мин
- индикатор зарядки
- в комплект входят: зарядное устройство, кисть для чистки изделия

• Групповая тара:  
Количество: 24 шт.  
НЕТТО: 9,0 кг  
БРУТТО: 10,0 кг



## Бритва вибрационная В808

- мощность 3 Вт
- индикатор зарядки
- выдвижной триммер
- низкий уровень шума при работе
- емкость аккумулятора 600 мАч
- сетчатая система бритья
- два «плавающих» лезвия
- минимальное время работы от одного заряда – 30 мин
- в комплект входят: зарядное устройство, кисть для чистки изделия

• Групповая тара:  
Количество: 20 шт.  
НЕТТО: 6,5 кг  
БРУТТО: 7,5 кг



• Групповая тара:  
Количество: 24 шт.  
НЕТТО: 10 кг  
БРУТТО: 11 кг

## Бритва вибрационная В809

- мощность 3 Вт
- сетчатая система бритья
- емкость аккумулятора 400 мАч
- два быстрых «плавающих» лезвия
- низкий уровень шума при работе
- минимальное время работы от одного заряда – 30 мин
- возможна чистка бреющих головок под струей воды
- индикатор включения
- откидной триммер
- в комплект входят: зарядное устройство, кисть для чистки изделия, чехол

## Бритва вибрационная В820к

- мощность 3 Вт
- аккумуляторная электробритва для влажного бритья
- батарея никель-металлогидридная, 600 мАч
- встроенный стригущий блок
- функция влажного бритья
- мощный бреющий блок
- двойной сетчатый блок
- влагозащита

• Групповая тара:  
Количество: 24 шт.  
НЕТТО: 6,0 кг  
БРУТТО: 7,0 кг



## Бритва роторная р831

- мощность 3 Вт
- роторная система бритья
- три «плавающих» трехмерных лезвия
- индикатор зарядки
- откидной триммер
- низкий уровень шума при работе
- емкость аккумулятора 600 мАч
- в комплект входят: зарядное устройство, кисть для чистки изделия
- минимальное время работы от одного заряда – 45 мин
- в комплект входят: зарядное устройство, кисть для чистки изделия

• Групповая тара:  
Количество: 24 шт.  
НЕТТО: 9,2 кг  
БРУТТО: 10,2 кг



## Бритва роторная р832

- мощность 3 Вт
- роторная система бритья
- емкость аккумулятора 600 мАч
- три быстрых «плавающих» трехмерных лезвия
- время работы от одного заряда – 60 мин
- низкий уровень шума при работе
- индикатор зарядки
- откидной триммер
- в комплект входят: зарядное устройство, кисть для чистки изделия, чехол

• Групповая тара:  
Количество: 24 шт.  
НЕТТО: 7,5 кг  
БРУТТО: 8,5 кг



## Бритва роторная р833

- мощность 3 Вт
- роторная система бритья
- емкость аккумулятора 280 мАч
- два быстрых «плавающих» трехмерных лезвия
- низкий уровень шума при работе
- минимальное время работы от одного заряда – 45 мин
- индикатор зарядки
- в комплект входят: зарядное устройство, кисть для чистки изделия, чехол

• Групповая тара:  
Количество: 24 шт.  
НЕТТО: 13 кг  
БРУТТО: 14 кг



## Бритва роторная р834

- мощность 3 Вт
- роторная система бритья
- емкость аккумулятора 650 мАч
- низкий уровень шума при работе
- минимальное время работы от одного заряда – 30 мин
- возможна чистка бреющих головок под струей воды
- индикатор зарядки • откидной триммер
- пять быстрых плавающих трехмерных лезвия
- в комплект входят: зарядное устройство, кисть для чистки изделия, чехол

• Групповая тара:  
Количество: 24 шт.  
НЕТТО: 11,2 кг  
БРУТТО: 12,2 кг



разряжено.....

заряжено.....



## Машинка для стрижки **ТС21к**

- мощность 12 Вт
- ножи из закаленной стали
- регулировка длины срезаемых волос
- 4 насадки для стрижки волос различной длины
- расческа, масленка, щеточка, ножницы

• Групповая тара:  
Количество: 12 шт.  
НЕТТО: 6,2 кг  
БРУТТО: 7,5 кг



## Машинка для стрижки **ТА30**

- мощность 3 Вт
- беспроводная работа
- лезвие из высокоуглеродистой стали
- возможна чистка стригущих головок под струей воды
- регулировка длины лезвия от 4 до 16 мм
- 2 Ni-Cd аккумуляторные батареи 600 мА
- аксессуары: внешний адаптер, база для зарядки, расческа, триммер, смазочное масло, щетка

• Групповая тара:  
Количество: 12 шт.  
НЕТТО: 6,3 кг  
БРУТТО: 6,8 кг

## Ножеточка TA141

- электрическая ножеточка
- для односторонней и двусторонней заточки стальных и керамических ножей
- точильные элементы:  
Слоты 1-2 – диски с алмазным напылением, 600 grit (грубая заточка)  
Слоты 3-4 – диски с алмазным напылением, 800 grit (финишная заточка)
- съемный сменный точильный блок
- корпус: пластик и нержавеющая сталь
- оптимальный угол заточки
- легкая чистка
- мощность 18 Вт
- низкий уровень шума

**Для стальных  
и керамических ножей**



- Групповая тара:  
Количество: 6 шт.  
НЕТТО: 6 кг  
БРУТТО: 6,6 кг

## Ножеточка TA211

- электромеханическая ножеточка
- для заточки стальных ножей
- точильные элементы:  
Слоты 1-2 – корундовые диски, электропривод, грубая заточка  
Слот 3 – керамические стержни, механическая (ручная) финишная заточка
- корпус: пластик и нержавеющая сталь
- оптимальный угол заточки
- мощность 25 Вт
- низкий уровень шума

- Групповая тара:  
Количество: 24 шт.  
НЕТТО: 15 кг  
БРУТТО: 16 кг

**3 слота** Электрическая заточка  
Механическая доводка

**НОВИНКА**

## Ножеточка TA212

- электрическая универсальная ножеточка
- для заточки ножей, ножниц, отверток
- точильный элемент: корундовый диск
- съемная вращающаяся насадка
- корпус: пластик
- оптимальный угол заточки
- легкая чистка
- мощность 10 Вт
- низкий уровень шума

• Групповая тара:  
Количество: 24 шт.  
НЕТТО: 11,2 кг  
БРУТТО: 11,7 кг

Универсальная



## Ножеточка TA221

- электрическая ножеточка
- для заточки стальных ножей
- точильные элементы:  
Слоты 1-2 – корундовые диски, 120 grit (грубая заточка)  
Слоты 3-4 – корундовые диски, 180 grit (финишная заточка)
- корпус: пластик
- идеально острый нож за 1 минуту
- оптимальный угол заточки
- мощность 40 Вт
- низкий уровень шума

• Групповая тара:  
Количество: 6 шт.  
НЕТТО: 7,2 кг  
БРУТТО: 7,7 кг





[WWW.LADOMIR.RU](http://WWW.LADOMIR.RU)